

A LIRE AVANT ASSEMBLAGE ET UTILISATION**Garantie Constructeur**

La Garantie Constructeur s'applique sur les seules pièces défectueuses dans les conditions normales d'utilisation. Elle est d'un an à compter de la date d'achat. Si une pièce est défectueuse, elle doit être retournée à ERDÉ SAS avec la preuve d'achat après accord explicite de ERDÉ. Aucun retour non autorisé ne sera accepté. Les frais de port retour sont à la charge du client. En cas d'expertise, des frais d'expertise de 200 € seront facturés au client. Ils seront remboursés si la Garantie Constructeur se trouve engagée.

NOTICE DE MONTAGE ET D'UTILISATION**REMORQUES DAXARA - MODÈLE****▪ DAXARA 148****Equipements disponibles en option**

Bâche plate



Bâche haute



Bâche fourgonnette



Barres porte tout

Roue de secours
Avec ou sans support

Antivol tête d'attache



Capot



Barres de capot

Roue jockey relevable
ou télescopique



Rehausses ridelles





Rehausses grillagées

**DAXARA**

1

	
Qte:4	Qte:4
HM 10x25	∅ 10

PREVISSER

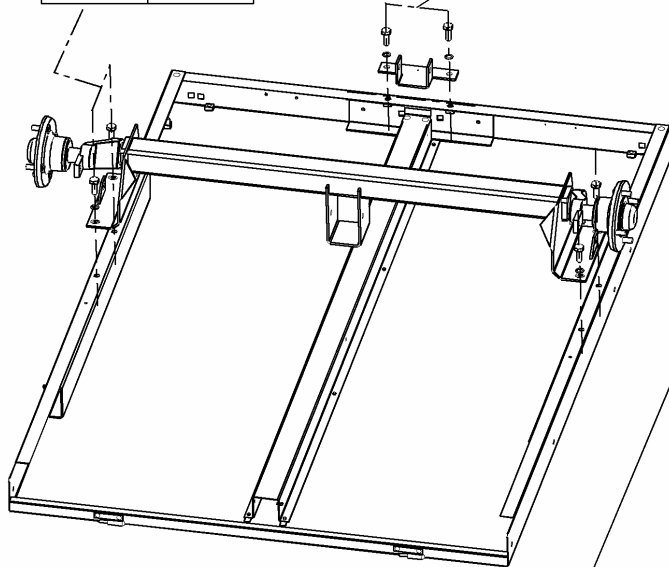

	
Qte:2	Qte:2
HM 10x25	∅ 10

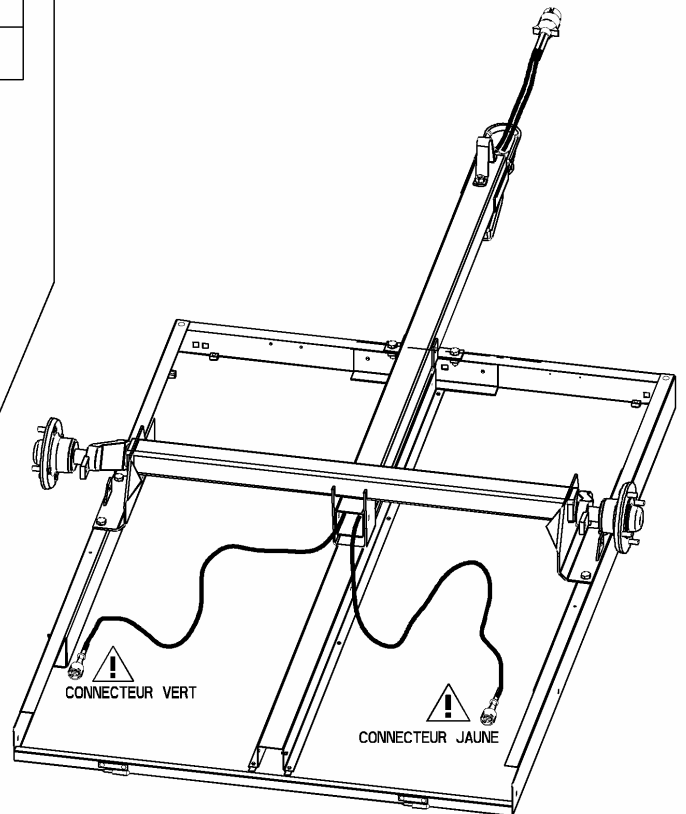

2



3

		
Qte:1	Qte:1	Qte:1
HM 10x90	∅ 10	FR M10

Qte:1
GOUILLE

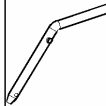

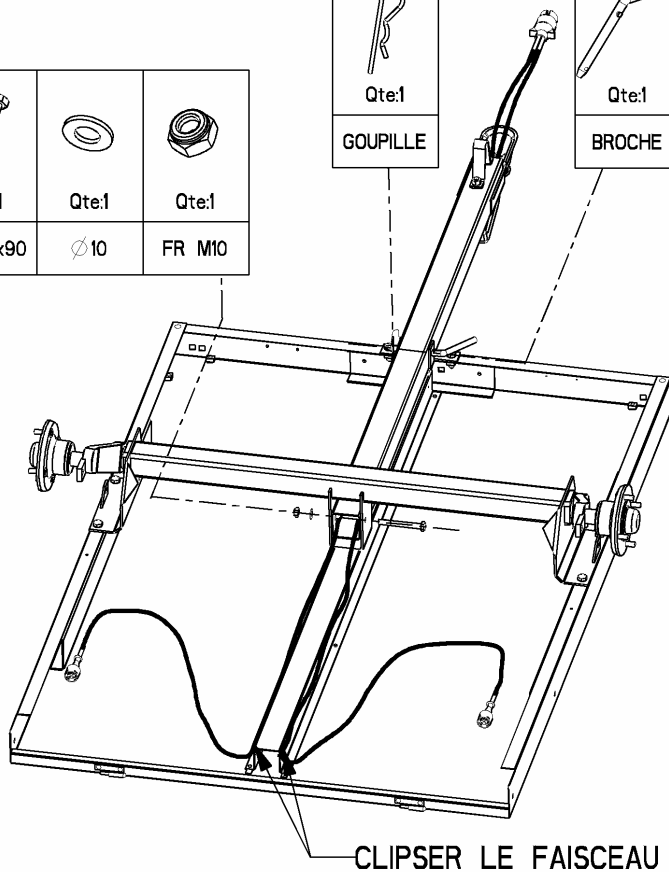
Qte:1
BROCHE



BLOQUER TOUTES LES VIS

4

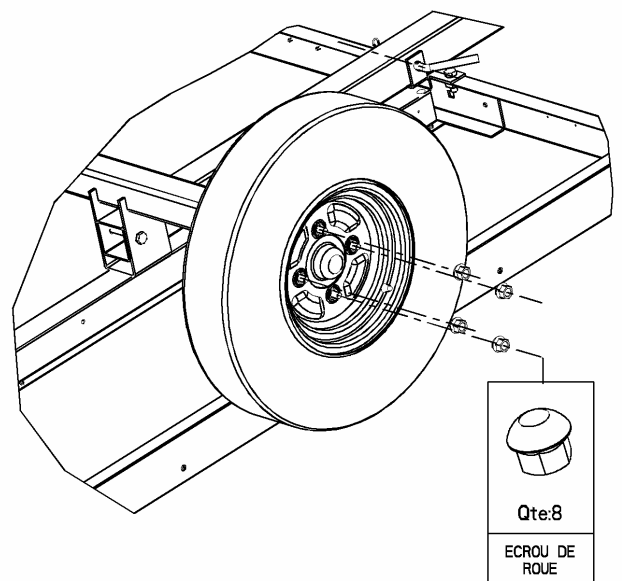
FACE BOMBEE CONTRE LA JANTE



5

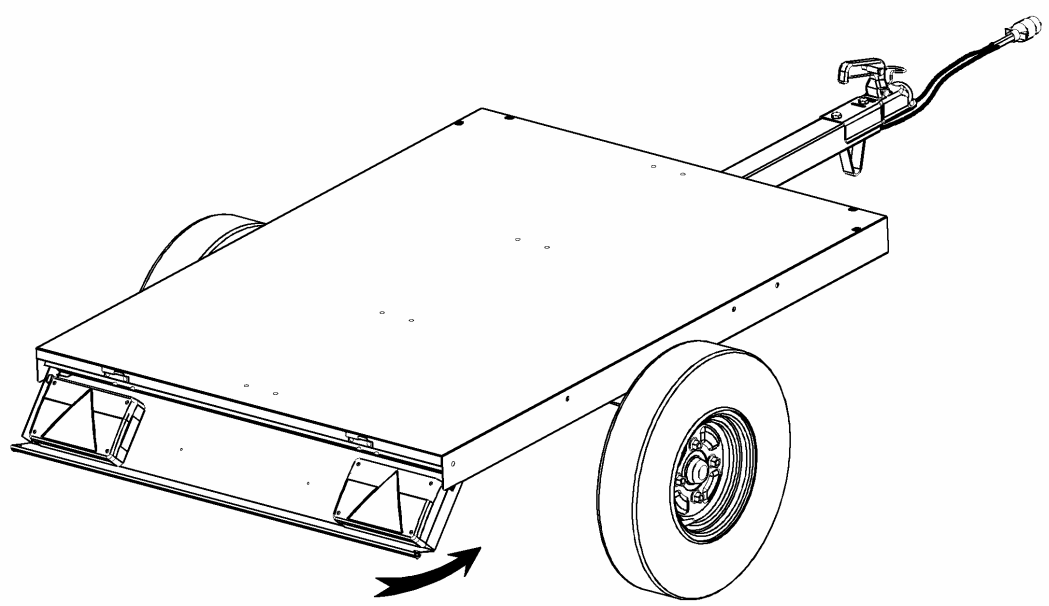

6

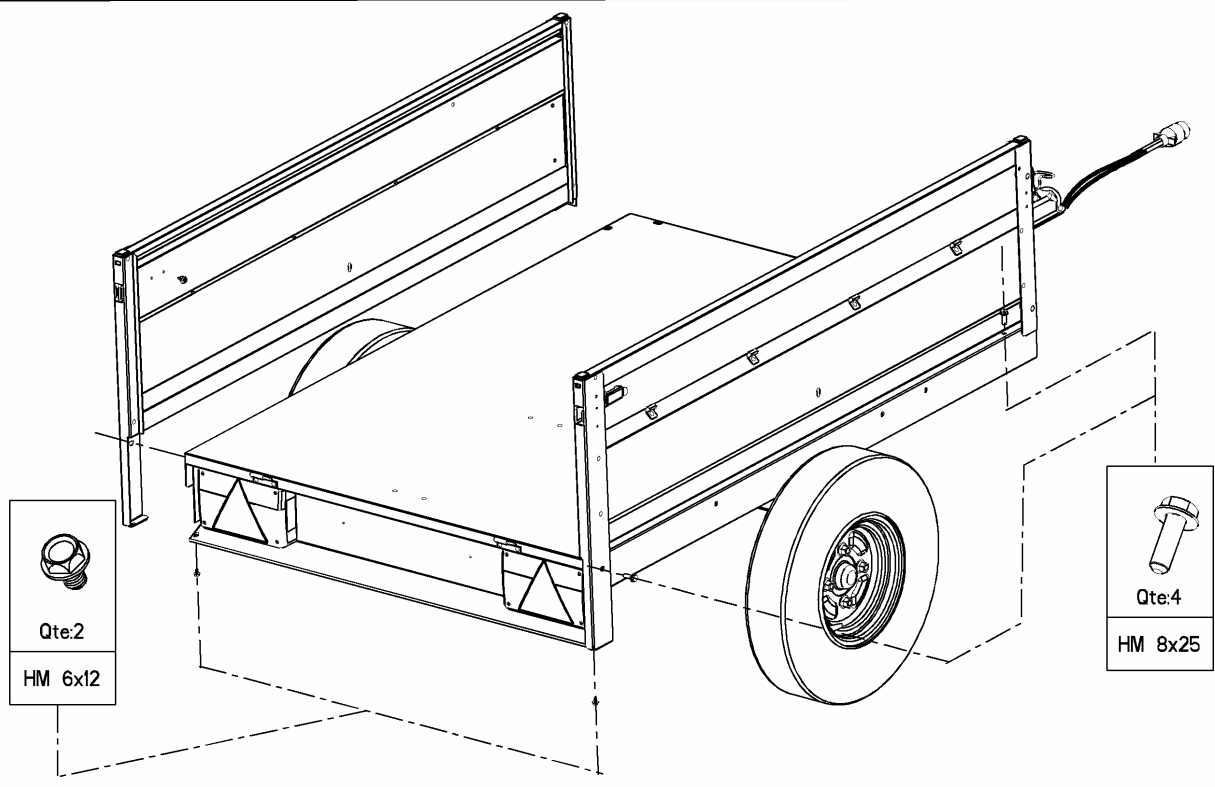

7

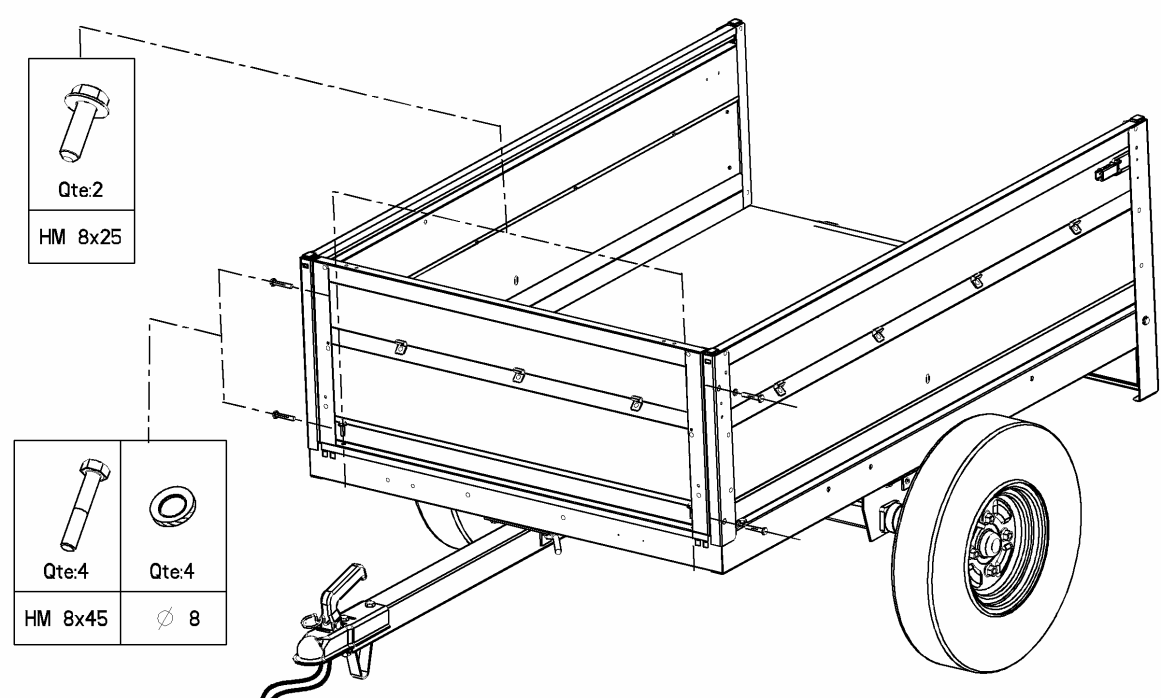

8

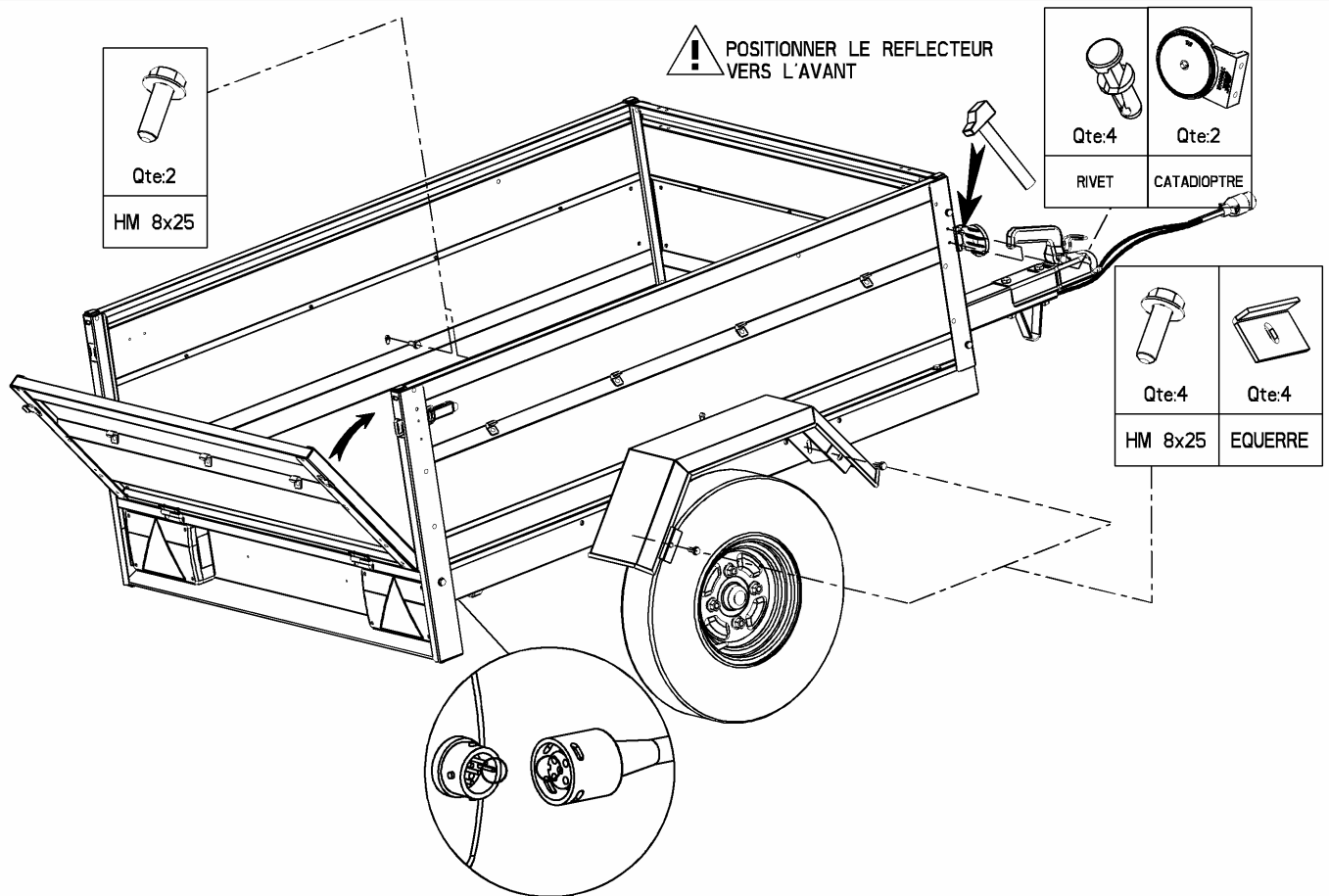

**BLOQUER FERMEMENT LES VIS DE ROUES
ET TOUTES LES FIXATIONS**

UTILISATION ET ENTRETIEN DE LA REMORQUE

1 - ATTELAGE

* **SUR VOTRE REMORQUE** : toutes les REMORQUES sont pourvues d'une tête d'attache de sécurité empêchant ainsi le risque de décrochage.

POUR ATTELER OU DÉTELER, PROCÉDER COMME SUIVIT :

Lever à fond la poignée d'attache en actionnant en même temps la gâchette de verrouillage située sous cette poignée.

* **SUR VOTRE VOITURE** : assurez vous que l'attelage monté ou que vous allez faire monter est bien compatible avec le POIDS TOTAL EN CHARGE (PTC) de votre remorque.

2 - RESSERRAGE DES ECROUS

**APRES LES 100 PREMIERS KILOMETRES ENVIRON,
RECONTROLLER LES SERRAGES DES PRINCIPAUX ORGANES**

* ROUES (IMPORTANT) * ESSIEU * TETE D'ATTACHE
* FLECHE * GARDE-BOUE

3 - MOYEURS DE ROUES

Les moyeux de roues de votre remorque sont munis de roulements "GRAISSÉS A VIE". Aucun graissage n'est à effectuer. Le graissage d'origine suffit à la durée de vie des roulements.

4 - BRANCHEMENT ÉLECTRIQUE

Votre remorque comporte une prise à 7 broches dont le branchement est conforme aux NORMES EUROPÉENNES :

- Plot n° 1 : Clignotant gauche (fil jaune ou orange)
- Plot n° 2 : Antibrouillard (fil bleu)
- Plot n° 3 : Masse (fil blanc)
- Plot n° 4 : Clignotant droit (fil vert ou violet)
- Plot n° 5 : Eclairage de plaque côté droit (fil marron)
- Plot n° 6 : Stop (fil rouge)
- Plot n° 7 : Eclairage de plaque côté gauche (fil noir)

5 - PRESSION DES PNEUMATIQUES

La pression des pneumatiques est **A VERIFIER REGULIEREMENT** afin d'éviter le risque d'usure anormale ou d'éclatement. (La dimension des roues de votre remorque est indiquée sur les pneumatiques)

Roue 500x10 3,5 Bar

**A CHARGE IMPORTANTE, OU POUR DE LONGS TRAJETS, IL EST NECESSAIRE
D'AUGMENTER LA PRESSION D'ENVIRON 0,5 BAR**

6 - CHARGEMENT

- Votre chargement doit être réparti sur la remorque d'une manière uniforme en privilégiant une certaine charge sur le timon (10% du poids environ) pour une meilleure stabilité.

- Egalement, pensez à bien caler et à protéger les objets à transporter avec de la moquette, des couvertures ou de l'isorel. Vous éviterez ainsi des frottements qui pourraient les abîmer.

7 - QUELQUES CONSEILS PRATIQUES

Avant chaque départ, vérifiez :

- La pression de vos pneumatiques
- L'éclairage de votre remorque
- Le verrouillage de l'attelage
- Le bon arrimage de votre chargement
- Plaque d'immatriculation : elle doit être fixée à l'arrière et reproduire
 - celle du véhicule tracteur jusqu'à PTC=500 Kg
 - celle de la carte grise de la remorque pour PTC>500KG
- Ne transportez personne dans votre remorque, même pour un tout petit trajet
- Pour partir en toute sécurité, munissez vous d'un antivol de tête d'attache et d'une roue de secours

Comment entretenir votre remorque ? en la lavant régulièrement, particulièrement après avoir transporté des matières salissantes (sable, gazon, terre,...) ou corrosives (ciment, engrais,...) et après avoir roulé sur une route salée pour déneigement : le galva conservera plus longtemps son aspect d'origine.